

# Installations- und Bedienungsanleitung für Durchfluss-Messgeber

## Serie: FHK



## 1 Anwendung

Der FHK eignet sich besonders zum Messen von unterschiedlich viskosen Medien:

- AFG, alkoholische Getränke, Chemikalien, Wasser, Wein etc.



## 2 Technische Daten

<b>Messbereich:</b>	ca. 0.03 – 0.59 l/min (bei Düse = 1.0 mm)
<b>Impulszahl:</b>	ca. 2223 Impulse/l (bei Düse = 1.0 mm) <i>Messbereiche und Impulszahlen für optionale Düsendurchmesser siehe Übersicht bei Punkt 3</i>
<b>Arbeitsdruck:</b>	max. 20 bar (bei 20°C)
<b>Mediumviskosität:</b>	< 50 cSt.
<b>Messgenauigkeit:</b>	±2%
<b>Wiederholgenauigkeit:</b>	<0.25%
<b>Stromversorgung:</b>	5 – 24 V DC; max. 13 mA
<b>Ausgangssignal:</b>	open collector, NPN
<b>min. Ausgangsspannung:</b>	0.4 V DC
<b>max. Ausgangsspannung:</b>	Versorgung - 0.4 V
<b>Ausgangsbelastung:</b>	max. 20 mA
<b>Arbeitstemperatur:</b>	-10 bis 100 °C
<b>Abmessung:</b>	ca. 55 x 40 x 66 mm inkl. Stecker
<b>Durchfluss-Anschlüsse:</b>	2 x G¼" IG parallel
<b>Gehäusematerial:</b>	Ryton
<b>Dichtungen:</b>	FPM (Viton O-Ring)
<b>Achse:</b>	Inox 1.4305 (18/8)



**GREISINGER electronic GmbH**

D - 93128 Regenstauf, Hans-Sachs-Straße 26

Tel.: 09402 / 9383-0, Fax: 09402 / 9383-33, eMail: info@greisinger.de

**Abmessungen:**

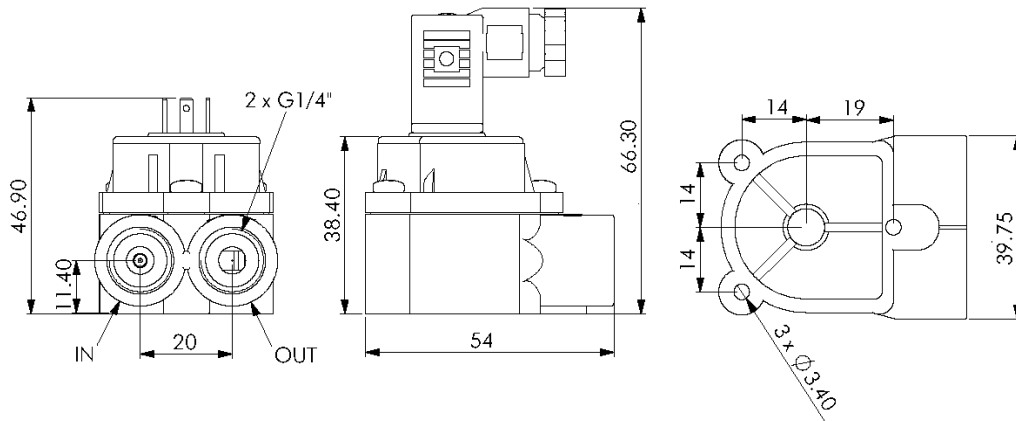

**3 Impulszahlen und Messbereich**

Das Gerät ist auf der Eingangsseite (IN) mit einem Düsendurchmesser von 3.3 mm versehen. Durch den Einbau der beiliegenden Düse Ø 1.0 mm wird der Messbereich angepasst (siehe Punkt 6 Montagehinweis). Für andere Messbereiche sind weitere Düsen auf Anfrage erhältlich!

**Übersicht:**

Düse	Imp./Liter	Messbereich: *
1.0 mm	ca. 2223	ca. 0.03 - 0.59 l/min.
1.2 mm	ca. 1787	ca. 0.03 - 0.78 l/min.
1.5 mm	ca. 1386	ca. 0.04 - 1.34 l/min.
2.0 mm	ca. 1013	ca. 0.11 - 2.2 l/min.
2.5 mm	ca. 754	ca. 0.07 - 2.7 l/min.
3.3 mm	ca. 509	ca. 1.39 - 5.4 l/min.

- Die Angabe des Messbereiches erfolgt unter Berücksichtigung eines max. Druckverlustes von 1.0 bar

**4 Druckverlust-Kurve (Düse = 1.0 mm)**

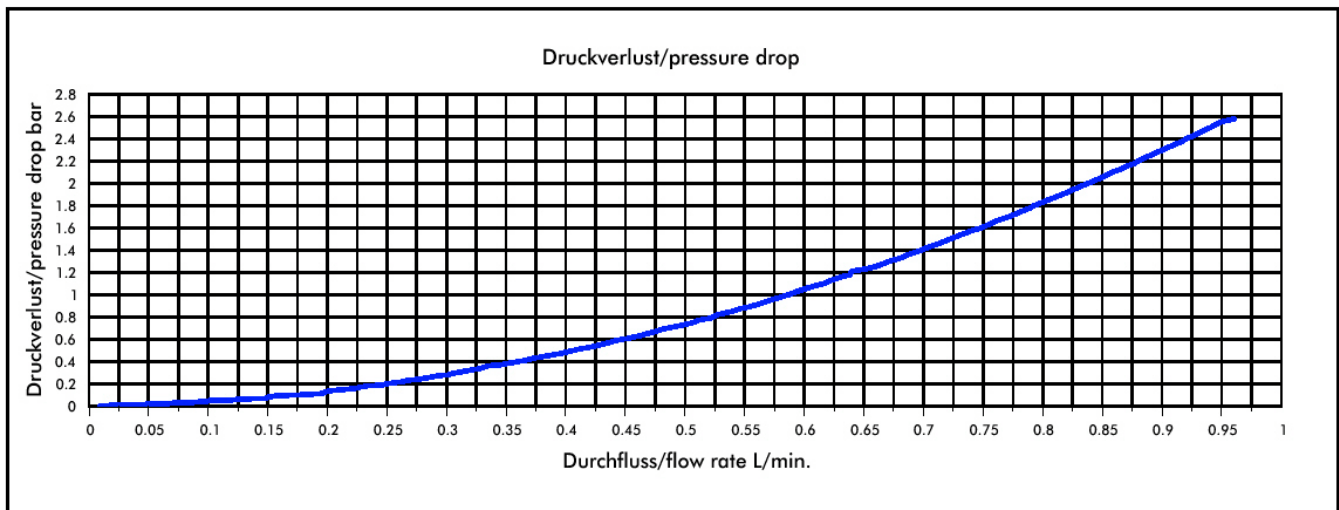

Medium: Wasser / max. Druck: 3.3 bar

## 5 Messgenauigkeit (Düse = 1.0 mm)

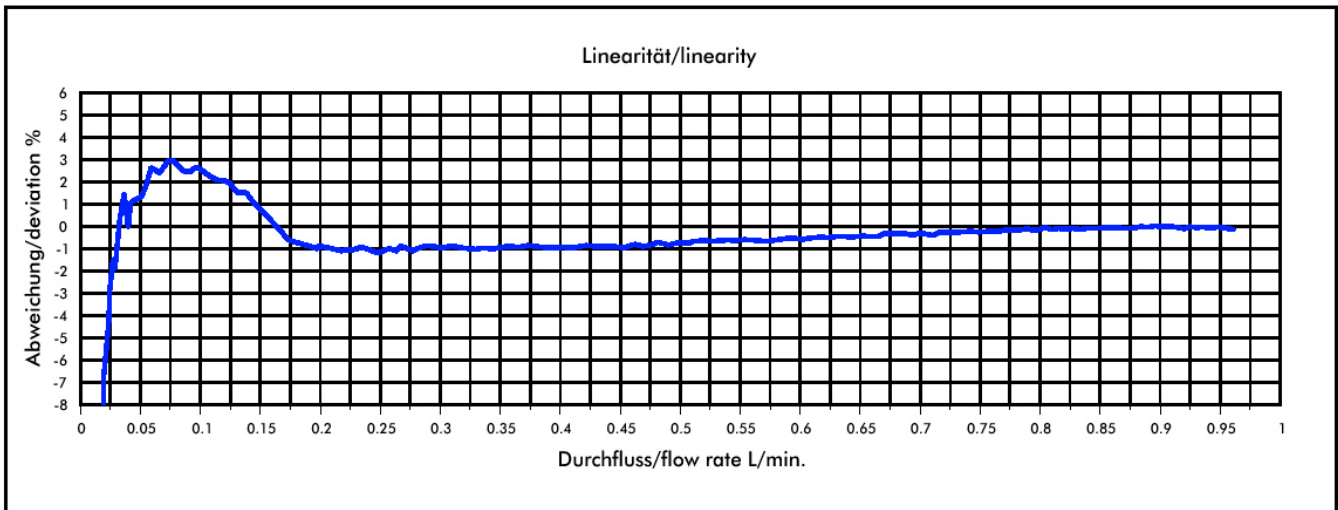

## 6 Montagehinweise

### 6.1 Einbau der Düse

Drücken Sie mit einem stumpfen, planen Gegenstand (z. B. Rückseite eines Stiftes) die Düse vorsichtig und vollständig in die Bohrung auf der Eingangsseite (IN) des Messgebers (siehe Abbildungen rechts).

Achten Sie darauf, die Düse nicht zu beschädigen!

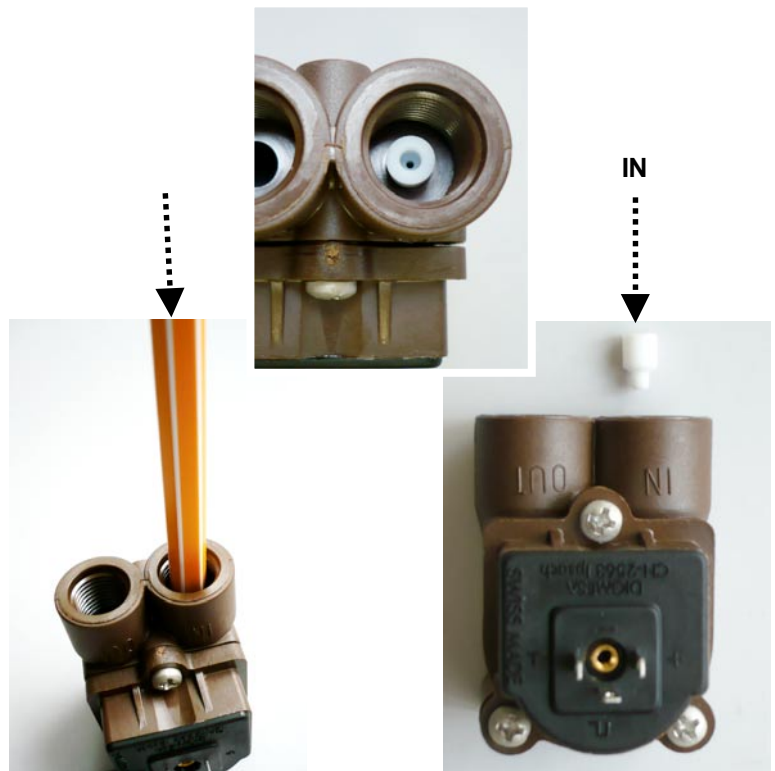

### 6.2 Montage des Messgebers

Die Schlauchanschluss-Verschraubungen sind beim Einschrauben in den Messgeber mit einer geeigneten Dichtung (z. B. Teflonband) abzudichten.

# 7 Anschlussbelegung

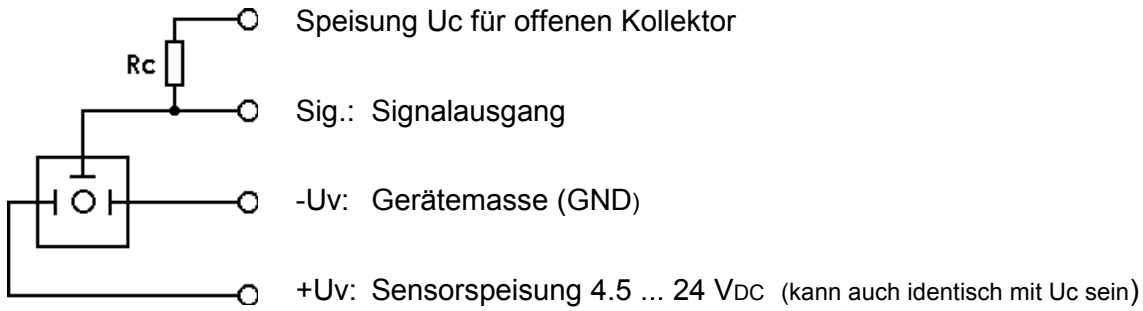

### Bemerkung:

- Das Ausgangssignal ist eine pulsierende Rechteckspannung.
- $R_c \geq U_c / 0.02 \text{ A}$  Der min. Wert für  $R_c$  ergibt sich aus der max. zulässigen Ausgangsbelastung. Im Normalfall ist hier jedoch ein geringer Schaltstrom ausreichend, so dass sich für  $R_c$  ein rund 5-facher Wert anzusetzen ist. (z.B. 5k)

## 7.1 Anschluss an ein GIA20EB

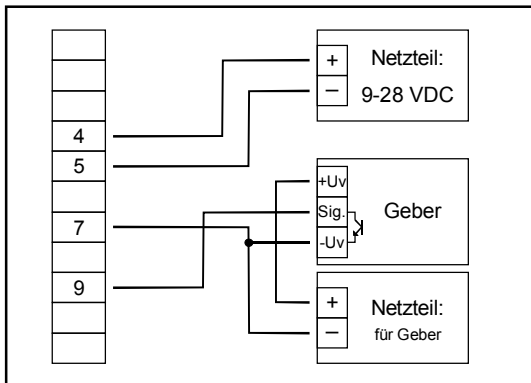

Anschluss eines Durchflussgebers (mit NPN-Ausgang) mit separater Geber-Versorgung

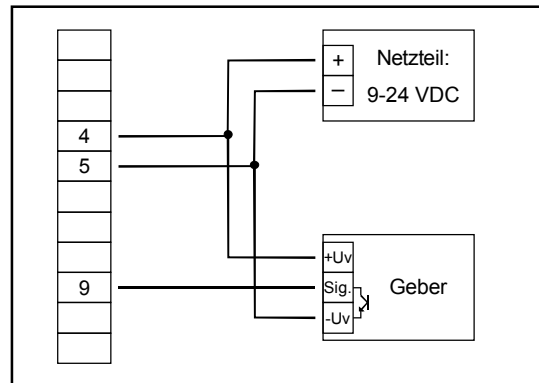

Anschluss eines Durchflussgebers (mit NPN-Ausgang) ohne eigene Geber-Versorgung

## 7.2 Anschluss an einen GIA2000, GIR2002

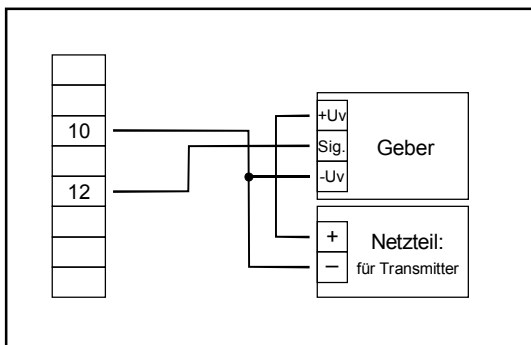

Anschluss eines Durchflussgebers (mit NPN-Ausgang) mit separater Geber-Versorgung

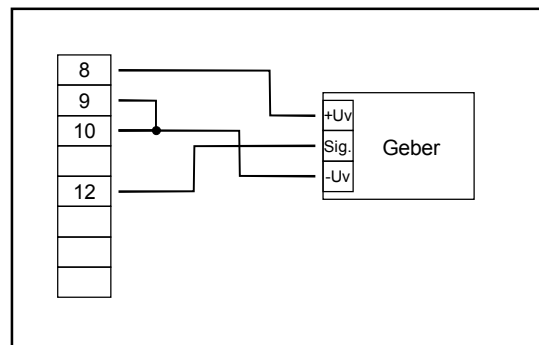

Anschluss eines Durchflussgebers (mit NPN-Ausgang) ohne eigene Geber-Versorgung

### 7.3 Konfigurationshinweise für GIA2000, GIR2002 und GIA20EB

- Das Gerät wird auf Messart Frequenz ("InP" = FrEq) gestellt.
- Als Eingangssignal ist NPN ("SEnS" = nPn) auszuwählen
- Für die Werte von Fr.Lo und di.Lo ist jeweils 0 einzustellen,
- die Werte für Fr.Hi, dP, di.Hi entnehmen Sie nachfolgender Tabelle

Düse	Messbereich	Auflösung	=> max. Impulszahl	Anzeige in l/min.			Anzeige in l/h		
				dP	Fr.Hi	di.Hi	dP	Fr.Hi	di.Hi
1.0 mm	0.03 - 0.59 l/min.	~ 2223 Imp./l	1312 Imp./min.	-.---	22	0,594	--.-	22	35,63
1.2 mm	0.03 - 0.78 l/min.	~ 1787 Imp./l	1394 Imp./min.	-.---	24	0,806	--.-	24	48,35
1.5 mm	0.04 - 1.34 l/min.	~ 1386 Imp./l	1857 Imp./min.	-.---	31	1,342	--.-	31	80,52
2.0 mm	0.11 - 2.2 l/min.	~ 1013 Imp./l	2229 Imp./min.	-.---	38	2,251	---.-	38	135,0
2.5 mm	0.07 - 2.7 l/min.	~ 754 Imp./l	2036 Imp./min.	-.---	34	2,706	---.-	34	162,3
3.3 mm	1.39 - 5.4 l/min.	~ 509 Imp./l	2749 Imp./min.	-.---	46	5,422	---.-	46	325,3

- Die Werte für Limit und Filter sind entsprechend Ihrer Anwendung einzustellen

## 8 Sicherheitshinweise

Dieses Gerät ist gemäß den Sicherheitsbestimmungen für elektronische Messgeräte gebaut und geprüft. Die einwandfreie Funktion und Betriebssicherheit des Gerätes kann nur dann gewährleistet werden, wenn bei der Benutzung die allgemein üblichen Sicherheitsvorkehrungen sowie die gerätespezifischen Sicherheitshinweise in dieser Bedienungsanleitung beachtet werden.

1. Die einwandfreie Funktion und Betriebssicherheit des Gerätes kann nur unter den klimatischen Verhältnissen, die im Kapitel „Technische Daten“ spezifiziert sind, garantiert werden.
2. Beachten Sie die üblichen Vorschriften und Sicherheitsbestimmungen für Elektro-, Schwach- und Starkstromanlagen, insbesondere die landesüblichen Sicherheitsbestimmungen (z.B. VDE 0100).
3. Konzipieren Sie die Beschaltung besonders sorgfältig beim Anschluss an andere Geräte (z. B. PC). Unter Umständen können interne Verbindungen in Fremdgeräten (z. B. Verbindung GND mit Schutzerde) zu nicht erlaubten Spannungspotentialen führen.
4. Wenn anzunehmen ist, dass das Gerät nicht mehr gefahrlos betrieben werden kann, so ist es außer Betrieb zu setzen und vor einer weiteren Inbetriebnahme durch Kennzeichnung zu sichern.  
Die Sicherheit des Benutzers kann durch das Gerät beeinträchtigt sein, wenn es zum Beispiel:
  - sichtbare Schäden aufweist
  - nicht mehr wie vorgeschrieben arbeitet
  - längere Zeit unter ungeeigneten Bedingungen gelagert wurde
 In Zweifelsfällen sollte das Gerät grundsätzlich an den Hersteller zur Reparatur / Wartung eingeschickt werden.
5. **Achtung:** Dieses Gerät ist nicht für Sicherheitsanwendungen, Not-Aus Vorrichtungen oder Anwendungen bei denen eine Fehlfunktion Verletzungen und materiellen Schaden hervorrufen könnte, geeignet. Wird dieser Hinweis nicht beachtet, könnten schwere gesundheitliche und materielle Schäden auftreten.

## 9 Entsorgungshinweise

Das Gerät darf nicht über die Restmülltonne entsorgt werden.

Soll das Gerät entsorgt werden, senden Sie dieses direkt an uns (ausreichend frankiert). Wir entsorgen das Gerät sachgerecht und umweltschonend.