

Betriebsanleitung**Wasserdichtes Messgerät für gasförmigen Sauerstoff mit Temperatur und Druckmessung****GMH 5690**

ab Version 1.0



- ☞ Vor Inbetriebnahme aufmerksam lesen!
- ☞ Beachten Sie die Sicherheitshinweise!
- ☞ Zum späteren Gebrauch aufbewahren!



WEEE-Reg.-Nr. DE 93889386

Inhalt

1	SICHERHEIT	3
1.1	ALLGEMEINER HINWEIS	3
1.2	BESTIMMUNGSGEMÄÙE VERWENDUNG.....	3
1.3	QUALIFIZIERTES PERSONAL	3
1.4	SICHERHEITSSYMBOLS UND SYMBOLE	3
1.5	VERNÜNFTIGERWEISE VORHERSEHBARE FEHLANWENDUNGEN	4
1.6	SICHERHEITSHINWEISE.....	4
2	PRODUKTBESCHREIBUNG	4
2.1	LIEFERUMFANG	4
2.2	BETRIEBS- UND WARTUNGSHINWEISE	5
3	INBETRIEBNAHME	5
4	BEDIENUNG	5
4.1	ANZEIGEELEMENTE	5
4.2	BEDIENELEMENTE	6
4.3	ANSCHLÜSSE	6
4.4	AUFSTELLER	7
5	KONFIGURATION DES GERÄTES	8
6	DER SAUERSTOFFSENSOR	9
6.1	ALLGEMEINES ZUM SAUERSTOFFSENSOR	9
6.1.1	<i>Lebensdauer</i>	9
6.1.2	<i>Betriebsposition</i>	10
6.1.3	<i>Messgenauigkeit</i>	10
6.2	SENSORELEMENTE.....	10
6.2.1	<i>GOEL 370 saurer Elektrolyt</i>	10
6.2.2	<i>GOEL 381 alkalischer Elektrolyt</i>	10
7	HINWEISE ZUR SAUERSTOFFMESSUNG IN GASEN	11
7.1	VERWENDUNG DER SENSORGEHÄUSE.....	11
7.1.1	<i>GGO Gehäuse (geschlossene Sensorausführung)</i>	11
7.1.2	<i>GOO Gehäuse (offene Sensorausführung)</i>	11
8	TAUSCH DES SENSORELEMENTS	11
9	KALIBRIERUNG DES SAUERSTOFFSENSORS	12
9.1	1-PUNKT-KALIBRIERUNG „CAL 1-PT“	12
9.2	2 ODER 3- PUNKT-KALIBRIERUNG „CAL 2-PT“, „CAL 3-PT“	12
9.3	SENSORBEWERTUNG „ELEC“	13
9.4	ABGLEICH-INTERVALL „Int“	13
10	JUSTIEREN DES TEMPERATUREINGANGES	13
11	ALARM „AL“	13
12	UNIVERSALAUSGANG	14
12.1	SCHNITTSTELLE	14
12.1.1	<i>Unterstützte Schnittstellenfunktionen:</i>	14
13	ÜBERPRÜFUNG DER GENAUIGKEIT/ JUSTAGESERVICE	15
14	BATTERIEWECHSEL	15
FEHLER- UND SYSTEMMELDUNGEN		16
15	RÜCKSENDUNG UND ENTSORGUNG	17
15.1	RÜCKSENDUNG.....	17
15.2	ENTSORGUNG.....	17
16	TECHNISCHE DATEN	17

1 Sicherheit

1.1 Allgemeiner Hinweis

Lesen Sie dieses Dokument aufmerksam durch und machen Sie sich mit der Bedienung des Gerätes vertraut, bevor Sie es einsetzen. Bewahren Sie dieses Dokument griffbereit und in unmittelbarer Nähe des Gerätes auf, damit Sie oder das Fachpersonal im Zweifelsfalle jederzeit nachschlagen können.

Montage, Inbetriebnahme, Betrieb, Wartung und Außerbetriebnahme dürfen nur von fachspezifisch qualifiziertem Personal durchgeführt werden. Das Fachpersonal muss die Betriebsanleitung vor Beginn aller Arbeiten sorgfältig durchgelesen und verstanden haben.

Die Haftung und Gewährleistung des Herstellers für Schäden und Folgeschäden erlischt bei bestimmungswidriger Verwendung, Nichtbeachten dieser Betriebsanleitung, Einsatz ungenügend qualifizierten Fachpersonals sowie eigenmächtiger Veränderung am Gerät.

Der Hersteller übernimmt keine Haftung bei Druckfehler.

1.2 Bestimmungsgemäße Verwendung

Das Gerät ist für die Messung des Sauerstoffpartialdruckes bzw. der prozentualen Sauerstoffkonzentration (Volumenbezogen) in Gasen/Luft bestimmt.

Für die Messung ist ein externer Sensor des Typs GOO ... oder GGO ... erforderlich.

Die Messung erfolgt an der Öffnung des externen Sensors.

Bedingt durch die Art des Sensors muss das Gerät regelmäßig kalibriert werden (an frischer Luft = 20,95 % Vol. O₂) um genaue Messwerte zu erhalten. Ist der Sensor verbraucht, wird dies bei der Kalibrierung erkannt, das Sensorelement muss vor weiteren Messungen ausgetauscht werden.

Der Sensor wird über einen 7-poligen Bajonett-Anschluss verbunden.

Die Sicherheitshinweise dieser Bedienungsanleitung müssen beachtet werden (siehe unten).

Das Gerät darf nur unter den Bedingungen und für die Zwecke eingesetzt werden, für die es konstruiert wurde.

1.3 Qualifiziertes Personal

Die Anweisungen in dieser Anleitung müssen verstanden, beachtet und befolgt werden.

Damit aus der Interpretation der Messwerte in der konkreten Anwendung keine Risiken entstehen, muss der Anwender im Zweifelsfall weiterführende Sachkenntnisse haben - für Schäden/Gefahren aufgrund einer Fehlinterpretation wegen ungenügender Sachkenntnis haftet der Anwender.

1.4 Sicherheitszeichen und Symbole

Warnhinweise sind in diesem Dokument wie folgt gekennzeichnet:



Warnung! Symbol warnt vor unmittelbar drohender Gefahr, Tod, schweren Körperverletzungen bzw. schweren Sachschäden bei Nichtbeachtung.



Achtung! Symbol warnt vor möglichen Gefahren oder schädlichen Situationen, die bei Nichtbeachtung Schäden am Gerät bzw. an der Umwelt hervorrufen.



Hinweis! Symbol weist auf Vorgänge hin, die bei Nichtbeachtung einen indirekten Einfluss auf den Betrieb haben oder eine nicht vorhergesehene Reaktion auslösen können.

1.5 Vernünftigerweise vorhersehbare Fehlanwendungen



Das Gerät ist **nicht** für den Einsatz in explosionsgefährdeten Bereichen geeignet!

Benützen Sie dieses Produkt nicht in Sicherheits- oder in Notaus-Einrichtungen oder in Anwendungen wo ein Fehlverhalten des Gerätes die Verletzung von Personen oder materielle Schäden zur Folge haben kann (z.B. SIL...). Wird dieser Hinweis nicht beachtet so kann dies zu Verletzung oder zum Tod von Personen sowie zu materiellen Schäden führen.



Das Gerät darf nicht für diagnostische oder sonstige medizinische Zwecke am Patienten verwendet werden.

1.6 Sicherheitshinweise

Dieses Gerät ist gemäß den Sicherheitsbestimmungen für elektronische Messgeräte gebaut und geprüft. Die einwandfreie Funktion und Betriebssicherheit des Gerätes kann nur gewährleistet werden, wenn bei der Benutzung die allgemein üblichen Sicherheitsvorkehrungen sowie die gerätespezifischen Sicherheitshinweise dieser Betriebsanleitung beachtet werden.



Die einwandfreie Funktion und Betriebssicherheit des Gerätes kann nur unter den klimatischen Verhältnissen, die im Kapitel 17 Technische Daten spezifiziert sind, garantiert werden.



Wenn anzunehmen ist, dass das Gerät nicht mehr gefahrlos betrieben werden kann, so ist es außer Betrieb zu setzen und vor einer weiteren Inbetriebnahme durch Kennzeichnung zu sichern. Die Sicherheit des Benutzers kann durch das Gerät beeinträchtigt sein, wenn es z.B.

- Sichtbare Schäden aufweist.
- Nicht mehr wie vorgeschrieben arbeitet.
- Längere Zeit unter ungeeigneten Bedingungen gelagert wurde.

Im Zweifelsfall Gerät zur Reparatur oder Wartung an den Hersteller schicken.



Konzipieren Sie die Beschaltung beim Anschluss an andere Geräte besonders sorgfältig. Unter Umständen können interne Verbindungen in Fremdgeräten (z.B. Verbindung GND mit Erde) zu nicht erlaubten Spannungspotentialen führen, die das Gerät selbst oder ein angeschlossenes Gerät in seiner Funktion beeinträchtigen oder sogar zerstören können.

2 Produktbeschreibung

2.1 Lieferumfang

Im Lieferumfang ist enthalten:

- Handmessgerät GMH 5690 mit 2 AAA-Batterien
(Sauerstoffsensord wird extra bestellt: Auswahl siehe Kapitel 6 Der Sauerstoffsensord)
- Betriebsanleitung
- Kurzanleitung
- Silikonschutzhülle

2.2 Betriebs- und Wartungshinweise

Batteriebetrieb:

Wird in der unteren Anzeige „**bAt**“ angezeigt, so sind die Batterien verbraucht und müssen erneuert werden. Die Gerätefunktion ist jedoch noch für eine gewisse Zeit gewährleistet.

Wird in der oberen Anzeige „**bAt**“ angezeigt, so reicht die Batteriespannung für den Gerätebetrieb nicht mehr aus, die Batterie ist nun ganz verbraucht. Batteriewechsel siehe Kapitel 14 Batteriewechsel.



Bei Lagerung des Gerätes bei über 50 °C Umgebungstemperatur muss die Batterie entnommen werden. Wird das Gerät längere Zeit nicht benutzt, sollte die Batterie herausgenommen werden. Die Uhrzeit muss nach Wiederinbetriebnahme jedoch erneut eingestellt werden.



Gerät und Sensoren müssen pfleglich behandelt werden und gemäß den technischen Daten eingesetzt werden (nicht werfen, aufschlagen, etc.). Stecker und Buchsen sind vor Verschmutzung zu schützen.



USB- oder Netzgerätebetrieb:

Achten Sie beim Anschluss eines Netzgerätes oder des USB-Schnittstellenkabels darauf, nur zulässige Komponenten anzuschließen.

Beim Anschluss eines Netzgerätes muss dessen Spannung zwischen 4,5 und 5,5 V DC liegen. Keine Überspannungen anlegen!

Empfohlen wird der Betrieb mit dem Schnittstellenkabel USB 5100. Wird dieses verwendet, versorgt sich das Gerät aus der USB-Schnittstelle des verbundenen PC's oder USB-Netzteiladapters.

3 Inbetriebnahme

Sensor verbinden, Gerät mit der Taste  einschalten.



Nach dem Segmenttest zeigt das Gerät kurz „**Err**“ an, falls eine Justierung vorgenommen wurde. Anschließend wechselt das Messgerät in den Messmodus. Das Gerät ist nun bereit zur Messung.

4 Bedienung

4.1 Anzeigeelemente



Hauptanzeige:

- Sauerstoffkonzentration in % (% Vol. O₂) oder
- Sauerstoffpartialdruck (hPa bzw. mmHg)

Wechsel mit 

Nebenanzeige:

- Anzeige der Sensor-Temperatur oder des Absolutdruckes, (siehe auch Kapitel 5 Konfiguration des Gerätes „**Lcd.2**“)

3 Hauptanzeige-Einheiten

- Bewertung des Batteriezustandes
- Anzeigeelemente zur Darstellung des minimalen/maximalen/gespeicherten Messwertes
- Pfeil „ok“: Messwert ist stabil
- Pfeil „CAL“: Kalibrieranzeige
- Pfeil „hPa“: Druckeinheit des internen Drucksensors

4.2 Bedienelemente

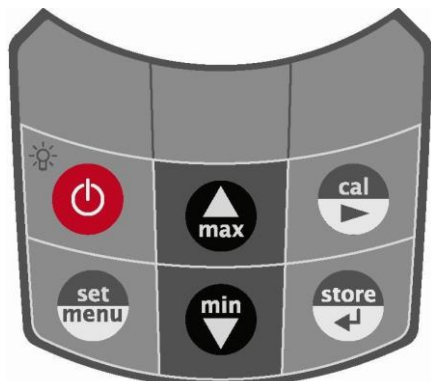

Ein- / Ausschalter, Licht

„kurz drücken“:
Beleuchtung aktivieren bzw. Gerät einschalten
„lang drücken“:
Gerät ausschalten



Set/Menü

„2 sek. Drücken“ (Menü):
Aufruf der Konfiguration
„Kurz drücken“:
Wechseln der Sauerstoffanzeige



min / max

„kurz drücken“:
Anzeige des minimalen bzw. maximalen gemessenen Wertes



„2 sec. Drücken“:

Löschen des jeweiligen Wertes

Konfigurations-Ebene

siehe Kapitel 5 Konfiguration des Gerätes:

Eingabe von Werten, bzw. Verändern von Einstellungen



Store/Enter

„Messung“:

bei Auto-Hold off:

Halten des aktuellen Messwertes ('HLD' im Display)

bei Auto-Hold on:

Start einer neuen Messung. Diese ist fertig, wenn 'HLD' im Display erscheint siehe Kapitel 5 Konfiguration des Gerätes



Konfigurations-Ebene

siehe Kapitel 12 Universalausgang:

Bestätigung der Eingabe, Rückkehr zur Messung

CAL:

„kurz drücken“:

Sensorzustand bei letzter Kalibrierung wird angezeigt

„2 s drücken“:

Starten der Sauerstoff-Kalibrierung

4.3 Anschlüsse



Universalausgang

Schnittstelle, Versorgung, Analogausgang siehe Kapitel 12 Universalausgang

7-poliger Bajonettanschluss

Anschluss für Sensor und Temperaturfühler

4.4 Aufsteller

Bedienung

- Ziehen Sie an Beschriftung „open“, um Aufsteller auszuklappen.
- Ziehen Sie an Beschriftung „open“ erneut, um Aufsteller weiter auszuklappen.

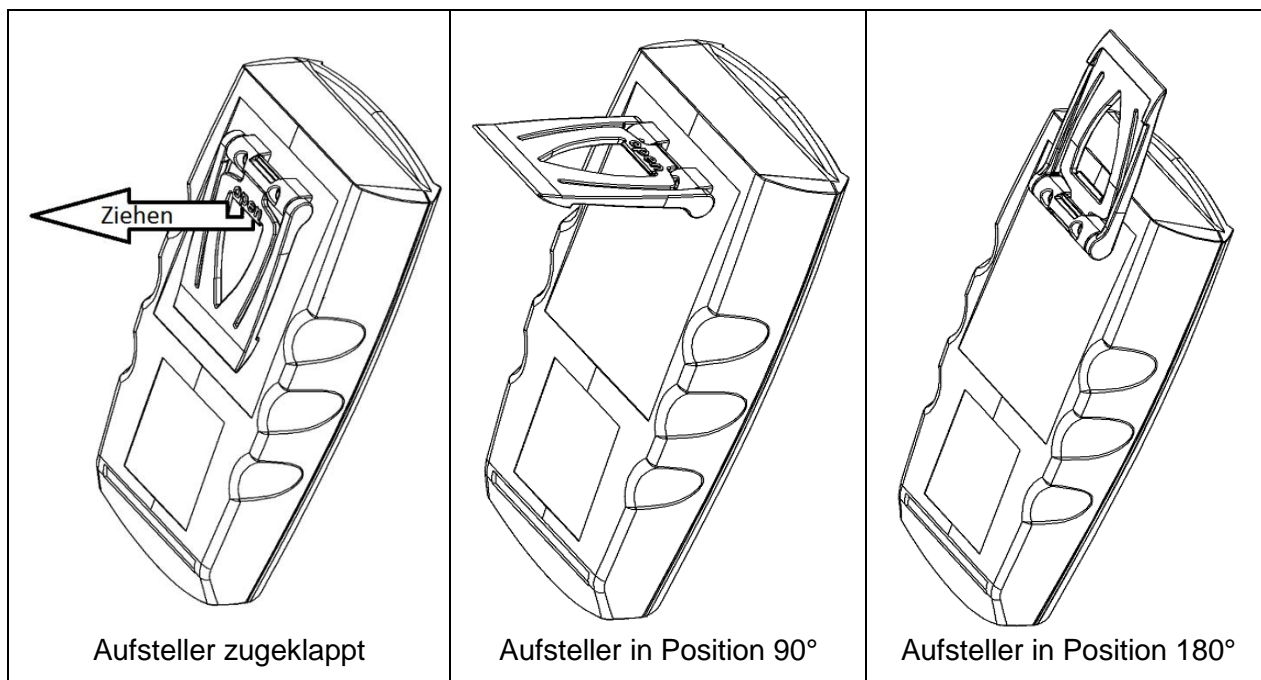

Funktionen:

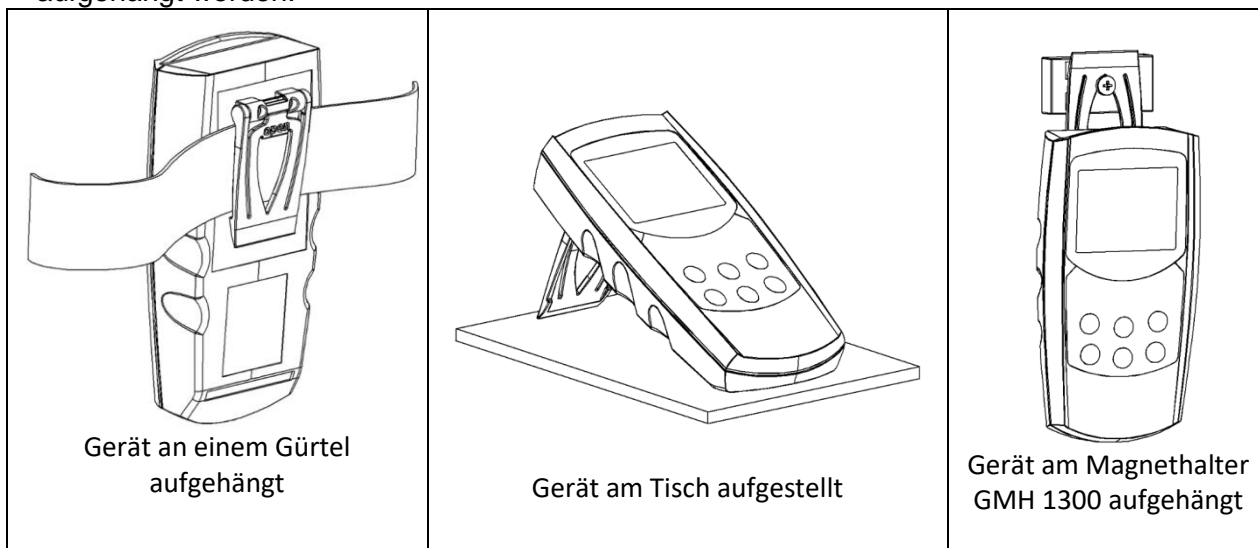

- Das Gerät mit zugeklapptem Aufsteller kann flach auf Tisch gelegt werden oder an einem Gürtel oder ähnlichem aufgehängt werden.
- Das Gerät mit Aufsteller in Position 90° kann am Tisch oder ähnlichem aufgestellt werden.
- Das Gerät mit Aufsteller in Position 180° kann an einer Schraube oder am Magnethalter GMH 1300 aufgehängt werden.







5 Konfiguration des Gerätes

Zum Konfigurieren 2 Sekunden lang  drücken, dadurch wird das Menü (Hauptanzeige „SEt“) aufgerufen. Mit  wählen Sie den gewünschten Menüweig, mit  können Sie zu den zugehörigen Parametern springen, die Sie dann verändern können (Auswahl der Parameter mit ). Die Einstellung der Parameter erfolgt mit  bzw. . Erneutes Drücken von  wechselt zurück zum Hauptmenü und speichert die Einstellungen. Mit  wird die Konfiguration beendet.



Werden  und  gemeinsam länger als 2 Sekunden gedrückt, werden die Werkseinstellungen wiederhergestellt.

Wird länger als 2 Minuten keine Taste gedrückt, wird die Konfiguration abgebrochen. Bis dahin gemachte Änderungen werden nicht gespeichert!

Menü	Parameter	Werte	Bedeutung			
		 bzw. 			siehe	
SEt Conf	Set Konfiguration: Allgemeine Einstellungen				9	
	Ch 2	P 02	hPa	Sauerstoffpartialdruckanzeige in hPa		
		P 02	mmHg	Sauerstoffpartialdruckanzeige in mmHg		
	RES	H _i		Sauerstoff und Partialdruckanzeige mit maximaler Auflösung		
		L _o		Sauerstoff und Partialdruckanzeige mit eingeschränkter Auflösung		
	Lcd.2	t		Untere Anzeige zeigt immer Temperatur		
		P		Untere Anzeige zeigt immer Absolutdruck		
		P t		Untere Anzeige zeigt abwechselnd Absolutdruck und Temperatur		
	Unit	t	°C	Alle Temperaturangaben in Grad Celsius (<i>Werkseinstellung</i>)		
		t	°F	Alle Temperaturangaben in Grad Fahrenheit		
	CALP	1-Pt		1-Punkt Kalibrierung an Luft		
		2-Pt / 3-Pt		2- / 3-Punkt Kalibrierung an Luft, in Sauerstoff oder in Stickstoff/Nullgas		
	C.int	1 ... 365		Zeitintervall für Kalibriererinnerung (in Tagen)		
		oFF		Keine Kalibriererinnerung		
	Auto HLD	oN		Auto Hold: Automatische Messwertermittlung aktiviert		
		oFF		Standard-Holdfunktion auf Tastendruck		
	P.oFF	1 ... 120		Auto Power-Off (Abschaltverzögerung) in Minuten. Wird keine Taste gedrückt und findet kein Datenaustausch über die Schnittstelle statt, so schaltet sich das Gerät nach dieser Zeit ab (<i>Werkseinstellung 20 min</i>)		
		oFF		Automatische Abschaltung deaktiviert (Dauerbetrieb)		
Li tE	oFF		Keine Hintergrundbeleuchtung, niedrigster Stromverbrauch			
	5...120		Beleuchtung nach 5...120 s automatisch abschalten (<i>Werkseinstellung 10 s</i>)			
	oN		Hintergrundbeleuchtung immer an			
Out	oFF		Keine Ausgabefunktion, niedrigster Stromverbrauch			
	SEr		Geräteausgang ist serielle Schnittstelle (<i>Werkseinstellung</i>)			
	oAN		Geräteausgang ist Analogausgang			
Adr		01, 11, 21, ... 91	Basisadresse des Gerätes für Schnittstellenkommunikation. (<i>Werkseinstellung 01</i>)			

Justierung der Messkanäle			10
SET Corr	OFFS °C bzw. °F	-5.0 °C ... 5.0 °C bzw. -9.0 °F ... 9.0 °F	Der Nullpunkt der Temperaturmessung wird um den eingestellten Wert verschoben. Damit können sowohl Sensorabweichungen als auch Messgeräteabweichungen ausgeglichen werden
		oFF	Nullpunktverschiebung ist deaktiviert (=0,0°)
	SCAL °C bzw. °F	-5.00 ... 5.00 %	Die Steigung der Temperaturmessung wird um diesen Faktor (in %) verändert, damit können Messabweichungen ausgeglichen werden
oFF		Steigungskorrektur ist deaktiviert (=0,00)	
OFFS hPa	-20 ... 20 hPa	Der Nullpunkt der Absolutdruckmessung wird um den eingestellten Wert verschoben. Damit können Sensorabweichungen ausgeglichen werden	
		oFF	Nullpunktverschiebung ist deaktiviert (=0 hPa)
Set Alarm: Einstellung der Alarmfunktion			11
SET AL	AL 1	on / no.50	Messkanal Sauerstoff: Alarm an mit Hupe / Alarm an ohne Hupe
		oFF	keine Alarmfunktion für Messkanal Sauerstoff
	AL n	Conc	Alarmkanal Sauerstoff: Konzentration in % Vol. O ₂
		P.02	Alarmkanal Sauerstoff: Partialdruck in hPa oder mmHg
	ALLo	z.B. 0.0...100.0 %	Min-Alarm-Grenze Sauerstoff (nicht bei AL. 1. oFF)
	ALh	z.B. 0.0...100.0 %	Max-Alarm-Grenze Sauerstoff (nicht bei AL. 1. oFF)
	AL 2	on / no.50	Alarm Temperaturmessung an mit Hupe / Alarm an ohne Hupe
		oFF	keine Alarmfunktion für Temperaturmessung
ALLo	-5.0 ... +50.0 °C	Min-Alarm-Grenze Temperatur (nicht bei AL. 2. oFF)	
ALh	-5.0 ... +50.0 °C	Max-Alarm-Grenze Temperatur (nicht bei AL. 2. oFF)	

6 Der Sauerstoffsensor

6.1 Allgemeines zum Sauerstoffsensor

6.1.1 Lebensdauer

Am Ende der Lebensdauer der Sensoren fällt das Sensorsignal relativ schnell ab.

Die Elektrodenbewertung in % kann deshalb nur als Anhaltswert verwendet werden. Eine Bewertung von 70% heißt nicht, dass noch exakt 70 % der Lebensdauer verfügbar sind, sondern dass das Elektrodensignal 70% eines Vergleichssignals beträgt.

Die nominelle Lebensdauer kann durch den Einsatz stark verringert werden. Beeinflussende Faktoren sind:

- Lager- / Betriebstemperatur.
- Luftfeuchte des Testgases: Beim dauerhaften Einsatz mit trockenen Gasen (technische Gase, komprimierte Gase) wird die Lebensdauer deutlich verringert.
Wenn der Sensor in Messpausen an „normal-feuchte“ Umgebungsluft gebracht wird („System spülen“), kann dieser negative Effekt deutlich verringert werden.



Die Sensor-Bewertung wird vom Messgerät nach einer erfolgreich durchgeführten Kalibrierung des Sauerstoffsensors aktualisiert. Siehe Kapitel 5 Konfiguration des Gerätes.

6.1.2 Betriebsposition

Die optimale Betriebsposition ist mit der Sensoröffnung nach unten.



Wenn Sensor druckdicht in eine Anwendung mit anderem Druck als dem Umgebungsdruck eingeschraubt wird: Die Druckdifferenz an der Sensormembran darf maximal 250 mbar betragen..

6.1.3 Messgenauigkeit

Die Messgenauigkeit kann beeinflusst werden durch:

- Flüssigkeiten auf der Sensoröffnung. Öffnung spülen und mit flusenfreiem Tuch trocknen.



Keine Flüssigkeit in elektrische Kontakte bringen.

- Gas und Sensortemperatur muss im Gleichgewicht sein. Genaueste Messung, wenn bei Messtemperatur kalibriert wird.
- Druckänderungen: Der Sensor ist ein Partialdruck-Sensor, d.h. Druckänderungen gehen direkt proportional ins Messergebnis ein. Ein gegenüber der Kalibrierung um 1% veränderter Luftdruck bewirkt einen zusätzlichen Messfehler von 1%!
Solange der Druck, der vom Gerät gemessen wird und der Druck an der Sensormembran gleich sind, wird der Druckeinfluss automatisch vom Gerät kompensiert.

6.2 Sensorelemente



Sensoren sind nicht für Unterwasser-Tauchanwendungen geeignet z.B. Rebreather.

6.2.1 GOEL 370 saurer Elektrolyt



Integriert in GGO 570, GGA 570, GOO 570.

Empfohlener Einsatzbereich 0...35 Vol. % O₂ (darüber verringert sich die Messgenauigkeit).

Auch für Gase geeignet, die einen hohen CO₂-Anteil haben oder bei denen es sich fast ausschließlich um CO₂-Gas handelt. Der saure Elektrolyt bewirkt, dass der Sensor gegenüber dem CO₂-Gas unempfindlich ist und seine Stabilität behält.

6.2.2 GOEL 381 alkalischer Elektrolyt



Eine kurzzeitige (10 mal ¼h pro Tag) Begasung mit bis zu 10 Vol. % CO₂ stellt für den Sensor kein Problem dar (Abgasmessungen, Schutzgasmessungen mit Handmessgeräten u. a.). Wird häufiger oder bei höherer Konzentration gemessen, sollte die Expositionszeit möglichst kurz gehalten werden und ausreichende Messpausen eingelegt werden.

Sollte der Sensor dabei nicht frei an der Umgebungsluft liegen, müssen angeschlossene Schläuche und Leitungen sorgfältig mit Luft "gespült" werden.

Integriert in GGO 581, GGA 581, GOO 581.

Einsatzbereich 0...100 Vol. % O₂.

Bevorzugter Sensor bei Messungen mit sehr kleinem Sauerstoffgehalt (z.B. < 0,3 Vol. % O₂), z.B. Schutzgasatmosphäre, oder bei mehr als 35 % Vol. O₂.



Für Gase ohne erhöhten CO₂-Anteil

7 Hinweise zur Sauerstoffmessung in Gasen

Das Gerät dient zur Ermittlung des Sauerstoffpartialdruckes bzw. der Sauerstoffkonzentration (% Vol. O₂) in Gasen (errechnet aus Partialdruck und Umgebungsdruck).

Der Sensor besteht aus Sensorelement (GOEL 3xx) und Sensorgehäuse (GGO/GGA/GOO)

Bei Kauf eines Sensors GGO/GGA/GOO 5xx ist ein Sensorelement bereits integriert, z.B. GGO 570: enthält Sensorgehäuse GGO und Sensorelement GOEL 370:

7.1 Verwendung der Sensorgehäuse

7.1.1 GGO Gehäuse (geschlossene Sensorausführung)



Für Messungen an der Atmosphäre und in Systemen ohne Über- und Unterdruck ist der Sensor GGO ... ausreichend. Außerdem kann der GGO ... luftdicht eingeschraubt werden. Achtung: Zulässigen Betriebsdruck des Sensors bei einseitiger Belastung beachten!

Wenn Gerätedruck und Druck an der Membran abweichen, bitte den Druckstutzen am Gerät mit dem Messdruck verbinden, sonst wird falsch kompensiert.

7.1.2 GOO Gehäuse (offene Sensorausführung)



Der Sensor besitzt Bohrungen im hinteren Teil des Gehäuses und durch die spezielle Sensorkonstruktion 'umströmt' das Messgas den Sensor, ohne dass sich bei einer Begasung / leichten Anströmung Druck aufbauen kann, der das Messergebnis verfälschen könnte. Dadurch wird auch die Temperaturkompensation des Sensors optimiert.

Insbesondere beim Vermessen von Gasen aus Druckflaschen bei geringer Anströmung, wo durch die Gas-Expansion die Gastemperatur sinkt, können durch Verwendung dieses Typs temperatur- und druckbedingte Messfehler minimiert werden. Die Anströmung sollte allerdings nicht zu stark eingestellt werden, besonders wenn der Sensor mit einem Schlauch direkt an die Flasche angeschlossen wird.

8 Tausch des Sensorelements

Die Gehäuse bestehen aus zwei Hälften (1) und (4) und können durch Aufschrauben geöffnet werden:

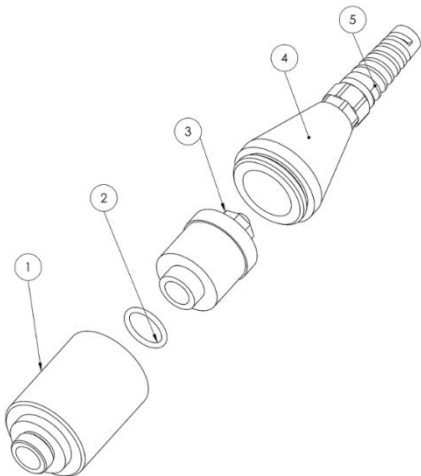

Gehäuse GGO/GGA

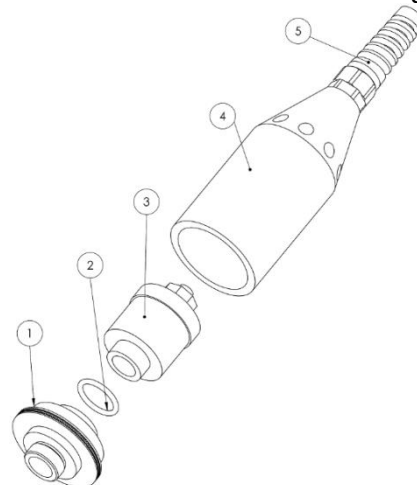

Gehäuse GOO

Gewechselt wird das Sensorelement (3). Wichtig beim Zusammenbauen:

- zunächst Sensor (3) in Hälfte (1) einschrauben
Bei GGO/GGA Sensor am Kunststoff-Sechskant mit einer Zange vorsichtig herausschrauben (O-Ring (2) nicht vergessen)
- Der Klinkenstecker in Hälfte (4) muss in die Sensorbuchse. Wenn dies Probleme bereitet kann die Kabelverschraubung (5) geöffnet werden, das Kabel in (4) eingeschoben werden, bis der Stecker in die Buchse gesteckt werden kann.

danach (1) und (4) zusammenschrauben, Kabelverschraubung 5 gegebenenfalls wieder anziehen.

9 Kalibrierung des Sauerstoffsensors



Aufgrund der Alterung des Sensors muss der Sauerstoffsensor regelmäßig kalibriert werden.
Dafür stehen im Gerät einfach zu bedienende Kalibrierfunktionen zur Verfügung. Empfohlen wird eine Kalibrierung mindestens alle 7 Tage oder, um höchste Messgenauigkeit zu erreichen, unmittelbar vor der Messung.

9.1 1-Punkt-Kalibrierung „CAL. 1-Pt“

Der Sensor wird automatisch auf die atmosphärische O₂-Konzentration der Luft (20,95 % Vol. O₂) abgeglichen. Halten Sie den Sensor einfach an die Luft (in geschlossenen Räumen auf gute Durchlüftung achten!).

Start der Kalibrierung:  **2 s lang gedrückt halten.**

In der Anzeige erscheint **RR Pt. 1G**, und sobald die Messwerte für Sauerstoff und Temperatur konstant sind, wird die Kalibrierung automatisch abgeschlossen.

Anschließend wird kurz der aus der erfolgreich durchgeführten Kalibrierung resultierende Sensorzustand (Bewertung in 10%-Schritten) angezeigt. Anzeige wechselt kurz auf „xx% ELEC“.

9.2 2 oder 3- Punkt-Kalibrierung „CAL. 2-Pt“, „CAL. 3-Pt“

Der Sensor wird automatisch auf die atmosphärischen O₂-Konzentration der Luft (20,95 % Vol. O₂), und auf eine oder zwei zusätzliche Konzentrationen abgeglichen. Als Prüfgas dient dabei beispielsweise reiner Stickstoff (0 % Vol. O₂) oder reiner Sauerstoff (100 % Vol. O₂).

1. Start der Kalibrierung:  **-Taste 2 s lang gedrückt halten.**

2. Kalibrierpunkt 1: (Pt.1).

Als erstes muss bei der 3 Punkt Kalibrierung 0 % Vol. O₂ angelegt werden.

Bei der 2-Punkt-Kalibrierung 100 % Vol. O₂ oder 0 % Vol. O₂.

In der Anzeige erscheint **Pt. 1G**, und das jeweilige Gas.

- **0.2** für reinen Sauerstoff.

- **nULL** für 0 % Vol. O₂ .(z. B. reiner Stickstoff).

Solange die Anzeige blinkt, wurde noch kein gültiges Gas erkannt.

Sobald die Messwerte für Sauerstoff und Temperatur konstant sind, wird die Kalibrierung des ersten Punktes automatisch abgeschlossen.

Das Gerät fordert Sie auf das nächste Gas anzulegen (mögliche Gase blinken).

3. Kalibrierpunkt 2: (Pt.2).

In der Anzeige erscheint **Pt. 2G**, und das jeweilige Gas, das angelegt werden soll.

- **RR** für Umgebungsluft.

- **0.2** für reinen Sauerstoff.

- **nULL** für 0 % Vol. O₂.(z. B. reiner Stickstoff).

Solange die Anzeige blinkt, wurde noch kein gültiges Gas erkannt.

Sobald die Messwerte konstant sind, wird die Kalibrierung des zweiten Punktes automatisch abgeschlossen.

Bei der 2-Punkt Kalibrierung wird die Kalibrierung beendet und abschließend eine Sensorbewertung in 10 % Schritten angezeigt. Anzeige wechselt kurz auf „xx% ELEC“.

Bei 3-Punkt Kalibrierung fordert Sie das Gerät auf das nächste Gas anzulegen (mögliches Gas blinkt).

1. Kalibrierpunkt 3: (Pt.3).

In der Anzeige erscheint **Pt. 3G**, und das Gas, das angelegt werden soll.

Sobald die Messwerte konstant sind, wird die Kalibrierung automatisch abgeschlossen und abschließend eine Sensorbewertung in 10 % Schritten angezeigt (Anzeige wechselt kurz auf „xx% ELEC“).



Treten während des Kalibrierens Fehlermeldungen auf, so beachten Sie die Hinweise am Ende dieser Anleitung! Ist eine Kalibrierung auch nach längerer Zeit nicht durchführbar, so ist zumindest ein Messwert (Sauerstoffkonzentration, Temperatur) nicht stabil. Überprüfen Sie den Messaufbau!

9.3 Sensorbewertung „ELEC“

Sensorbewertung betrachten:



kurz drücken, Anzeige wechselt kurz auf „xx% ELEC“.

Es wird die Sensorbewertung der letzten erfolgreich durchgeführten Kalibrierung angezeigt.

Die Bewertung erfolgt in 10 %-Schritten. 100 % bedeutet optimaler Zustand. Niedrigere Werte zeigen, dass die Lebensdauer dem Ende entgegengeht.



Zu geringe Bewertungen können auch von falsch gemessenen Luftdruck verursacht werden.

9.4 Abgleich-Intervall „Int“

Sie können ein festes Intervall eingeben, mit dem das Gerät Sie automatisch daran erinnert, dass eine neue Kalibrierung durchgeführt werden soll, bzw. die Kalibrierung nicht mehr gültig ist.

Die Länge des Intervalls ist dabei abhängig von Ihrer Anwendung und der Stabilität des Sensors.

Sobald das Intervall abgelaufen ist, blinkt in der Anzeige „CAL“.

10 Justieren des Temperatureinganges

Mit Offset und Scale kann der Temperatureingang justiert werden. Voraussetzung: Es stehen zuverlässige Referenzen zur Verfügung (z.B. Eiswasser, geregelte Präzisionswasserbäder o.ä.):

Wird eine Justierung vorgenommen (Abweichung von Werkseinstellung) wird dies beim Einschalten des Gerätes mit der Meldung „Corr“ signalisiert.

Standardeinstellung der Nullpunkt und Steigungswerte ist: 'off' = 0,0, d.h. es wird keine Korrektur vorgenommen.

Nur Offsetkorrektur: $\text{Angezeigter Wert} = \text{gemessener Wert} - \text{OFFS}$.

Offset und Steigungskorrektur: $\text{Anzeige} = (\text{gemessener Wert} - \text{OFFS}) \cdot (1 + \text{SCAL} / 100)$.

$\text{Anzeige } ^\circ\text{F} = (\text{gemessener Wert } ^\circ\text{F} - 32^\circ\text{F} - \text{OFFS}) (1 + \text{SCAL} / 100)$.

11 Alarm „AL“

Es sind 3 Einstellungen möglich:

aus „ALoFF“, an mit Hupe „AL on“, an ohne Hupe „AL no.Sa“.

In folgenden Fällen wird bei aktiver Alarmfunktion (on oder no.Sa) Alarm gegeben:

- untere Alarmgrenze (ALLo) unterschritten
- obere Alarmgrenze (ALHi) überschritten.
- Sensorfehler.
- schwache Batterie (bAt)
- Err.7: Systemfehler (wird immer mit Hupe gemeldet).

Im Alarmfall wird bei Schnittstellenzugriffen das ‚PRIO‘-Flag in der Geräteantwort gesetzt.

12 Universalausgang

Der Ausgang kann entweder als serielle Schnittstelle (für USB 5100 Schnittstellenadapter) oder als Analogausgang (0-1V) verwendet werden. Wird der Ausgang nicht benötigt, sollte er deaktiviert werden (**Out oFF**), da sich dadurch der Batterieverbrauch stark reduziert.

Wird das Gerät mit dem universellen Schnittstellenadapter USB 5100 betrieben, versorgt sich das Gerät aus dieser Schnittstelle.

Geräte-Anschluss



- 1: externe Versorgung +5V, 50mA
- 2: GND
- 3: TxD/RxD (3.3V Logik)
- 4: +U_{DAC}, Analogausgang



Nur geeignete Adapterkabel sind zulässig (Zubehör)!

12.1 Schnittstelle

Mit einem galv. getrennten Schnittstellenwandler USB 5100 (Zubehör) kann das Gerät direkt an eine USB-Schnittstelle eines PC angeschlossen werden. Die Übertragung erfolgt in einem binär codierten Format und ist durch aufwendige Sicherheitsmechanismen gegen Übertragungsfehler geschützt (CRC).

Folgende Standard - Softwarepakete stehen zur Verfügung:

- **EBS20M / -60M:** 20-/60-Kanal-Software zum Anzeigen der Messwerte
- **GMHKonfig:** Konfigurationssoftware (kostenlos im Internet)

Zur Entwicklung eigener Software ist ein **GMH3000-Entwicklerpaket** erhältlich, dieses enthält:

- universelle Windows - Funktionsbibliothek ('GMH3000.DLL') mit Dokumentation, die von allen gängigen Programmiersprachen eingebunden werden kann, verwendbar für Windows XP™, Windows Vista™, Windows 7™, Windows 8 / 8.1™, Windows 10™
- Programmbeispiele Visual Studio 2010 (C#, C++ und VB), Testpoint™, LabVIEW™ uvm.

Das Messgerät besitzt 4 Kanäle:

- Sauerstoffkonzentration in % Vol. O₂ oder ppm.
- Sauerstoffsättigung in Prozent oder Sauerstoffpartialdruck in hPa oder mmHg.
- Temperatur in °C oder °F.
- Umgebungsdruck in hPa abs oder mmHg abs.

12.1.1 Unterstützte Schnittstellenfunktionen:

1	2	3	4	Code	Name/Funktion	1	2	3	4	Code	Name/Funktion
x	x	x	x	0	Messwert lesen	x	x	x	x	199	Anzeige Messart lesen
x	x	x	x	3	Systemstatus lesen	x	x	x	x	200	Min. Anzeigebereich lesen
x				12	ID-Nummer lesen	x	x	x	x	201	Max. Anzeigebereich lesen
x	x	x		22	Min. Alarmgrenze lesen	x	x	x	x	202	Anzeige Einheit lesen
x	x	x		23	Max. Alarmgrenze lesen	x	x	x	x	204	Anzeige DP lesen
x	x	x	x	176	Min. Messbereich lesen	x				208	Kanalzahl lesen
x	x	x	x	177	Max. Messbereich lesen	x				222	Abschaltverzögerung lesen
x	x	x	x	178	Messbereich Einheit lesen	x				223	Abschaltverzögerung setzen
x	x	x	x	179	Messbereich Dezimalpunkt lesen	x				240	Reset
x	x	x	x	180	Messbereichs Messart lesen	x				254	Programmkenntung lesen



Messwerte und Bereichswerte werden immer in der eingestellten Anzeigeeinheit ausgegeben.

13 Überprüfung der Genauigkeit/ Justageservice

Das Gerät kann auch zur Justage und Überprüfung an den Hersteller geschickt werden. Nur der Hersteller kann die Grundeinstellungen überprüfen und wenn notwendig korrigieren.

Werkskalibrierschein – DKD-Schein – amtliche Bescheinigungen:

Soll das Messgerät einen Werkskalibrierschein erhalten ist dies aktuell bei gelöst Sauerstoff-Messung nicht direkt möglich, nur für die Temperatur und Druckmessung.

14 Batteriewechsel

Lesen Sie vor dem Batteriewechsel die nachfolgende Anleitung, und befolgen Sie diese anschließend Schritt für Schritt. Bei Nichtbeachtung kann es zu Beschädigungen des Gerätes kommen, oder der Schutz gegen das Eindringen von Feuchtigkeit kann beeinträchtigt werden!

Unnötiges Aufschrauben des Gerätes ist zu vermeiden!

1. Die drei Kreuzschlitzschrauben an der Rückseite des Gerätes herausschrauben.
2. Noch geschlossenes Gerät so ablegen, dass Display sichtbar bleibt. Das Geräteunterteil inklusive Elektronik sollte während des gesamten Batteriewechsels so liegen bleiben. Damit wird vermieden, dass die Dichtungsringe, die sich in den Schraubenlöchern befinden, herausfallen.
3. Obere Gehäusehälfte abheben. Dabei ist besonders auf die 6 Funktionstasten zu achten, damit diese nicht beschädigt werden.
4. Vorsichtig die beiden Batterien (Typ: AAA) wechseln.
5. Kontrollieren: Alle Dichtringe im Gehäuse vorhanden? Umlaufende Dichtung im Oberteil unbeschädigt und sauber?
6. Das Oberteil wieder aufsetzen. Abschließend die beiden Gehäuseteile zusammendrücken, das Gerät auf die Anzeigeseite legen, und wieder zusammenschrauben.









Die Schrauben dabei nur bis zum Druckpunkt anziehen – stärkeres Anziehen bewirkt keine höhere Dichtigkeit!
Zu festes Anziehen kann das Gerät beschädigen.

15 Fehler- und Systemmeldungen

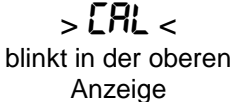
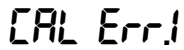
Anzeige	Bedeutung	Abhilfe
	Batteriespannung schwach, Funktion ist nur noch kurze Zeit gewährleistet Bei Netzgerätebetrieb: Falsche Spannung	Neue Batterie einsetzen Netzgerät überprüfen / austauschen
	Batterie ist leer Bei Netzgerätebetrieb: Falsche Spannung	Neue Batterie einsetzen Netzgerät überprüfen / austauschen
Keine Anzeige bzw. wirre Zeichen	Batterie ist leer Bei Netzgerätebetrieb: Falsche Spannung/Polung Systemfehler	Neue Batterie einsetzen Netzgerät überprüfen / austauschen Batterie und Netzgerät abklemmen, kurz warten, wieder anstecken
Gerät reagiert nicht auf Tasten	Gerät defekt	Zur Reparatur einschicken
	Sensorfehler: Kein Sensorkabel angeschlossen Sensorbruch oder Gerät defekt	Sensor anschließen,... Zur Reparatur einschicken
	Messbereich ist überschritten Falscher Fühler angeschlossen Sensor oder Gerät defekt	Liegt der Messwert über dem zulässigen Bereich? -> Messwert ist zu hoch! Fühler überprüfen Zur Reparatur einschicken
	Messbereich ist unterschritten Falscher Fühler angeschlossen Fühler, Kabel oder Gerät defekt	Liegt der Messwert unter dem zulässigen Bereich? -> Messwert ist zu tief! Fühler überprüfen Zur Reparatur einschicken
	Systemfehler	Zur Reparatur einschicken

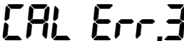
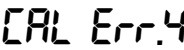
Blinkt in der Anzeige „bAtt“, so ist die Batterie verbraucht. Für eine kurze Zeit kann noch weiter gemessen werden. Steht im Display nur „bAtt“ ist die Batterie endgültig verbraucht und muss gewechselt werden. Eine Messung ist nicht mehr möglich.

Fehlermeldungen bei Kalibrierung

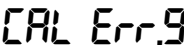
	Voreingestelltes Kalibrierintervall ist abgelaufen oder die letzte Kalibrierung war ungültig	Gerät muss kalibriert werden
	Falscher Referenzpunkt an Luft	Sensor und Gas/Lösung prüfen
	Steilheit ist zu gering Prüfgas / Lösung falsch Sensor ist defekt	Sensor und Gas/Lösung prüfen Sensor austauschen oder warten
	Steilheit ist zu groß Prüfgas / Lösung falsch Sensor ist defekt	Sensor und Gas/Lösung prüfen Sensor austauschen oder warten
	Falsche Kalibriertemperatur	Kalibrierung ist nur im Bereich von 5 °C...40 °C möglich
	Null-Wert ist zu gering Sensor ist defekt	Sensor austauschen oder warten
	Null-Wert ist zu hoch Prüfgas / Lösung falsch Sensor ist defekt	Sensor und Gas/Lösung prüfen Sensor austauschen oder warten
	Fehler bei der Druckmessung	Druck prüfen
	Signal nicht stabil / Timeout	Sensor und Gasbeaufschlagung prüfen
	Sensor nicht bekannt: Kann nicht kalibriert werden	Sensor und Verkabelung prüfen

16 Rücksendung und Entsorgung

16.1 Rücksendung



Alle Geräte, die an den Hersteller zurückgeliefert werden, müssen frei von Gefahrstoffen sein. Gefahrstoffe am Gehäuse können Personen oder die Umwelt gefährden.



Verwenden Sie zur Rücksendung des Geräts, insbesondere wenn es sich um ein noch funktionierendes Gerät handelt, eine geeignete Transportverpackung. Legen Sie dem Gerät das ausgefüllte Rücksendeformular der GHM-Homepage unter <http://www.ghm-messtechnik.de/downloads/ghm-formulare.html> bei.

16.2 Entsorgung



Das Gerät darf nicht über die Restmülltonne entsorgt werden. Senden sie das Gerät an uns zurück (ausreichend frankiert, siehe auch Hinweise oben). Wir entsorgen das Gerät sachgerecht und umweltschonend.

Leere Batterien geben Sie bitte an den dafür vorgesehenen Sammelstellen ab.

17 Technische Daten

Messbereiche	O ₂ -Konzentration	[Lo] 0,0 ... 100,0 % Vol. O ₂ [Hi] 0,00...100,00 % Vol. O ₂	elektrochem. Sensor GGO / GOO
	O ₂ -Partialdruck	[Lo] -0 ... 1100 hPa O ₂ [Hi] -0,0 ... 1100,0 hPa O ₂	“ “ “
	Sensortemperatur	-5,0 ... + 50,0 °C	NTC 10k (integr. in GGO / GOO / GGA Kabel)
	Umgebungsdruck	10 ... 1200 hPa abs.	Integr. Drucksensor mit Anschlussstutzen
Genauigkeit (Gerät ohne Sensor, Nenntemperatur, 1000 hPa abs)	O ₂	±0,1 % Vol. O ₂	
	Sauerstoffpartialdruck	± 1 hPa	
	Sensortemperatur	± 0,1 °C	
Genauigkeit	Umgebungsdruck	3 hPa bzw. 0,1 % v.MW. (jeweils höheres zutreffend)	
Arbeitsbedingungen	-25 ... 50 °C; 0 ... 95 % r.F. (nicht betauend, Sensor min -5 °C)		
Nenntemperatur	25 °C		
Lagertemperatur	-25 ... 70 °C (Sensor min -5 °C)		
Anschlüsse	O ₂ & Temperatur	6 pol Mini-DIN Buchse	
	Schnittstelle / ext. Versorgung	4 poliger Bajonettanschluss für ser. Schnittstelle und Versorgung (USB Adapter USB 5100)	
Anzeige	LCD, mit weißer Hintergrundbeleuchtung, zwei Zeilen 4½ stellig 7-Segment (Haupt- und Nebenanzeige) mit zusätzlichen Symbolen		
Kalibrierung	Automatisch	1 -, 2- oder 3-Punkt Kalibrierung, 0, 100 % Vol. O ₂ oder Umgebungsluft (20,95 % Vol. O ₂)	
Alarm	Hupe/Visuell/Schnittstelle 2 Kanäle: Eine wählbare Sauerstoffgröße und Temperatur		
Zus. Funktionen	Min/Max/Hold/Auto-Hold		

Gehäuse		bruchfestes ABS-Gehäuse, inkl. Silikonschutzhülle
	Schutzart	IP65 / IP67
	Abmessungen L*B*H [mm]	160 * 86 * 37 mm inkl. Silikonschutzhülle
	Gewicht	ca. 250 g inkl. Batterie und Schutzhülle
Stromversorgung		2*AAA-Batterie (Alkaline im Lieferumfang)
	Stromaufnahme	0,9 mA (bei Out = Off, ~1000 h), Beleuchtung ~10mA (schaltet autom. ab)
	Batteriewechselanzeige	5 stufige Batteriezustandsanzeige, Wechselanzeige bei verbrauchter Batterie "bAt", Warnung "bAt" blinkend
Auto-Off-Funktion		falls aktiviert, schaltet sich das Gerät automatisch ab, wenn es längere Zeit (wählbar 1...120 min) nicht bedient wird
Richtlinien und Normen		<p>Die Geräte entsprechen folgenden Richtlinien des Rates zur Angleichung der Rechtsvorschriften der Mitgliedstaaten:</p> <p>2014/30/EU EMV Richtlinie 2011/65/EU RoHS 2014/68/EU DGRL</p> <p>Das Gerät ist nach der Druckgeräte-Richtlinie 2014/68/EU für Gase Fluidgruppe 1 und erfüllt das Konformitätsbewertungsverfahren Art. 4 Abs. 3. Das Gerät hat nach 2014/68/EU keine Konformitätsbescheinigung.</p> <p>Angewandte harmonisierte Normen:</p> <p>EN 61326-1:2013 Störaussendung: Klasse B Störfestigkeit nach Tabelle 3 Zusätzlicher Fehler: < 0,5 % FS</p> <p>EN IEC 63000:2018</p> <p>Das Gerät ist für die mobile Anwendung bzw. für den stationären Betrieb im Rahmen der angegebenen Arbeitsbedingungen ohne weitere Einschränkung ausgelegt.</p>